

Typen- und Leistungsübersicht der KHA Hammermühlen
Table of Models and Output Figures of the KHA Hammer Mills
Types et Capacités des broyeurs à marteaux KHA

Typ / Type / Type		12/12	12/18	16/20	16/24
Gesamtgewicht Total weight Poids total	kg	10000	13500	32000	36000
maximale Motorleistung Max. drive capacity Puissance motrice max.	kW	315	400	630	800
Durchsatzleistung / Capacity / Capacité Hausmüll (Dichte 250 kg/m ³) Household waste (filling density 250 kg/m ³) Déchets ménagers (densité 250 kg/m ³)	t/h *	8 - 24	10 - 30	14 - 40	16 - 50
Rinde (Austrag) Bark (output) Écorces (output)	m ³ /h *	70 - 130	105 - 200	175 - 325	200 - 400
Zweige u. Baumspitzen von Nadelbäumen (Austrag) Branches, tops of coniferous trees (output) Branchages et pointes de conifères (output)	m ³ /h *	45 - 80	65 - 115	105 - 200	125 - 235
Abbruchholz (Austrag) Demolition wood (output) Bois de démolition (output)	m ³ /h *	60 - 140	90 - 190	110 - 275	140 - 325

Durchsatz bei Rostöffnung 120 mm.
 Die Durchsatzleistung ist von der Art des zu zerkleinernden Materials, seiner Zusammensetzung sowie der erwünschten Stückgröße des Endproduktes abhängig.

Capacity at grid opening 120 mm.
 The capacity is affected by the type and composition of the material to be separated and the desired particle size of the final product.

Capacité avec grille 120 mm.
 La capacité est tributaire du type de produit traité, de sa composition et de la granulométrie à obtenir.

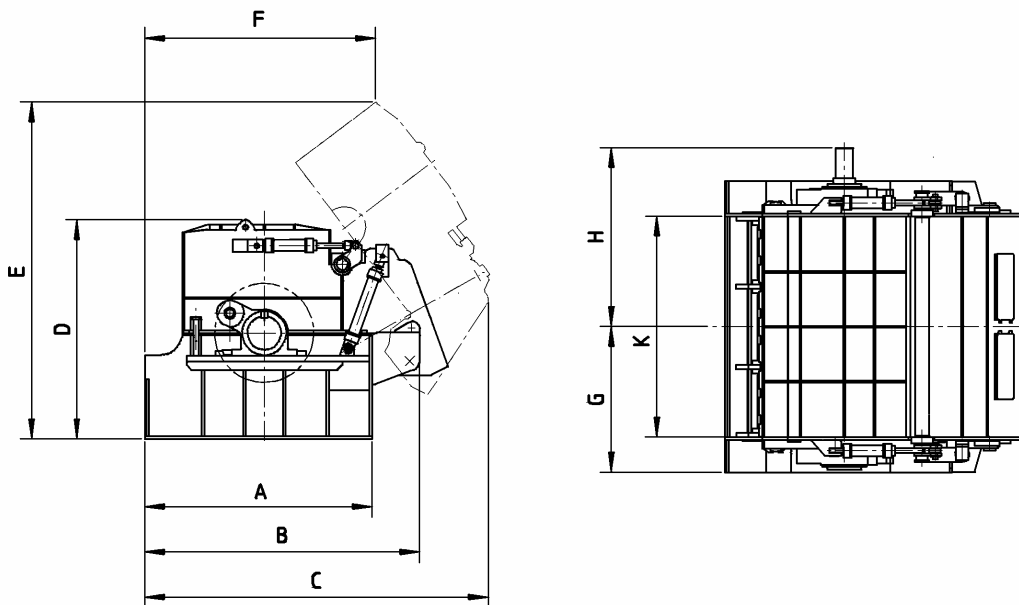

Typ / Type / Type	Abmessungen / Dimensions / Dimensions (mm)								
	A	B	C	D	E	F	G	H	K
KHA 12/12	2100	2670	2980	1845	2740	1950	955	1235	1280
KHA 12/18	2100	2670	2980	1845	2740	1950	1250	1530	1870
KHA 16/20	2570	3430	3890	2480	3815	2615	1470	1870	2136
KHA 16/24	2570	3430	3890	2480	3815	2615	1625	2025	2500

Bei diesen Angaben handelt es sich lediglich um eine allgem. Beschreibung sowie Näherungswerte. Sie werden nicht garantiert und enthalten keine Gewährleistungen oder Zusicherungen jeglicher Art.

This information is only a general description and represents approximate values. It does not contain warranties or representations of any kind.

Toutes les informations sont seulement une description générale et représentent des valeurs approximatives. Elles ne contiennent aucune garantie ou assurance.

* Die Leistungsdaten sind stark von der Art und Zusammensetzung des Eingabematerials, vom Zustand der Zerkleinerungswerkzeuge sowie der Qualifikation des Bedienpersonals abhängig.

* The performance data are strongly dependent on the type and composition of the input material, the condition of the crushing tool as well as the qualification of the operator.

* Les caractéristiques dépendent largement de a type et de la composition des matériaux, de l'état des outils de broyage et de la qualification de l'opérateur.